

DriBUDDi

Electric Clothes Dryer

COMPACT

Mode d'emploi



DriBUDDi

Electric Clothes Dryer **COMPACT**

Merci d'avoir choisi le Dri Buddi de JML. Avant de commencer, veuillez prendre le temps de lire attentivement ce mode d'emploi. Conservez-le en lieu sûr pour consultation ultérieure.

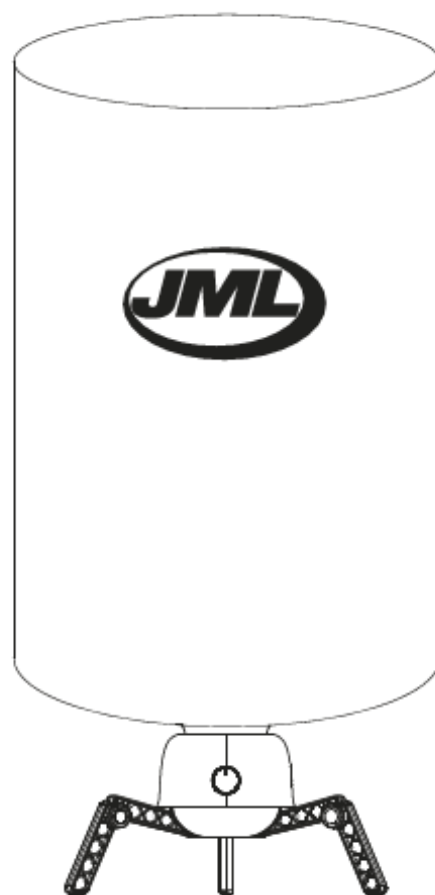

Table des

Avertissements de sécurité et conseils	2	Utilisation du Dri Buddi	6
Présentation du Dri Buddi	3	Nettoyage et entretien	6
Pièces	3	Informations techniques	6
Montage du Dri Buddi	3-5	Remplacement du fusible et de la fiche secteur	7
Étape 1	3	Garantie	7
Étape 2	4	Mise au rebut et respect de l'environnement	7
Étape 3	4		
Étape 4	4		
Étape 5	5		
Étape 6	5		
Étape 7	5		



Avertissements de sécurité

- Cet objet n'est pas un jouet. Tenir hors de portée des enfants.
- **ATTENTION** : Les sacs en plastique utilisés pour protéger l'appareil ou l'emballage de celui-ci peuvent être dangereux. Pour éviter tout risque d'étouffement, ces sacs doivent rester hors de portée des bébés et des enfants. Ces sacs ne sont pas des jouets.
- Ne pas utiliser le Dri Buddi à des fins autres que celles décrites dans ce mode d'emploi.
- Réservé à un usage domestique.
- Cet appareil ne doit pas être utilisé par des personnes présentant des capacités physiques, sensorielles ou mentales diminuées, ou des personnes sans connaissances ni expérience particulières, sauf si elles font l'objet d'une surveillance ou reçoivent des consignes quant à l'utilisation de l'appareil par une personne chargée d'assurer leur sécurité.
- Ne pas surcharger le Dri Buddi. La capacité maximale de l'appareil est de 10 kg de linge humide et le poids maximal supporté par chaque bras est de 2 kg de linge humide. Le Dri Buddi peut accueillir jusqu'à 18 vêtements.
- L'appareil doit toujours être placé à au moins 1,5 mètre de toute source d'eau ou flamme.
- Cet appareil est uniquement conçu pour le séchage de matières textiles lavées à l'eau.
- Tenir l'appareil éloigné des enfants lorsqu'il est utilisé. Ne pas laisser des enfants jouer avec l'appareil ou à proximité de celui-ci lorsqu'il est utilisé.
- Débrancher le câble après utilisation, avant le montage ou le démontage et avant le nettoyage.
- Vérifier régulièrement que le câble d'alimentation et la fiche ne sont pas endommagés. Ne pas utiliser l'appareil en cas de dommages.
- Si le cordon ou la fiche d'alimentation sont endommagés, ils doivent être remplacés par le fabricant ou par un technicien qualifié pour éviter tout danger.
- Tenir le cordon d'alimentation éloigné des surfaces chaudes et des objets coupants.
- Ne pas ouvrir le bloc chauffant ni tenter de le changer ou de le réparer. Les réparations non agréées annulent la garantie et risquent d'entraîner des blessures.
- S'assurer que l'appareil est correctement déplié avant d'y déposer le linge et de l'allumer.
- Veiller à ne pas se coincer les doigts dans les pièces pliables.
- Le bloc chauffant risque de chauffer pendant l'utilisation. NE JAMAIS toucher les pièces en métal, qui peuvent occasionner des brûlures.
- S'assurer que la zone située autour de l'appareil n'est pas encombrée.
- Veiller à ne pas obstruer les trous situés sur le dessus de la housse pendant l'utilisation.
- Tenir l'appareil éloigné de l'eau ou de tout autre liquide. Ne pas brancher l'appareil s'il est posé sur une surface humide.
- L'appareil doit impérativement être utilisé dans un espace bien ventilé. En l'absence de ventilation, il peut aussi être utilisé à proximité d'une fenêtre ouverte. Ne pas installer l'appareil directement contre un mur ; laisser un écart d'au moins 3 cm pour que l'air puisse circuler.
- Inspecter régulièrement l'appareil pour s'assurer que des vêtements ne sont pas tombés de leurs cintres.
- Toujours utiliser l'appareil dans un environnement propre afin d'éviter tout dépôt de poussière ou de débris à l'intérieur de l'appareil.
- Les vêtements doivent toujours être bien essorés lorsqu'ils sont placés dans l'appareil.
- Les vêtements longs pouvant obstruer l'arrivée d'air chaud doivent être placés correctement, afin d'éviter toute obstruction susceptible d'entraîner une surchauffe du moteur.
- Les pieds doivent toujours être fixés.
- Vérifier l'évacuation sous l'appareil pour s'assurer qu'il n'y a pas de poussière/moutons et, le cas échéant, les enlever.
- L'appareil ne doit en aucun cas être utilisé à d'autres fins, p. ex. en tant que chauffage (sans la housse en toile).
- Ne pas laisser l'appareil sans surveillance.
- Ne pas utiliser l'appareil pendant votre sommeil.

Le Dri Buddi

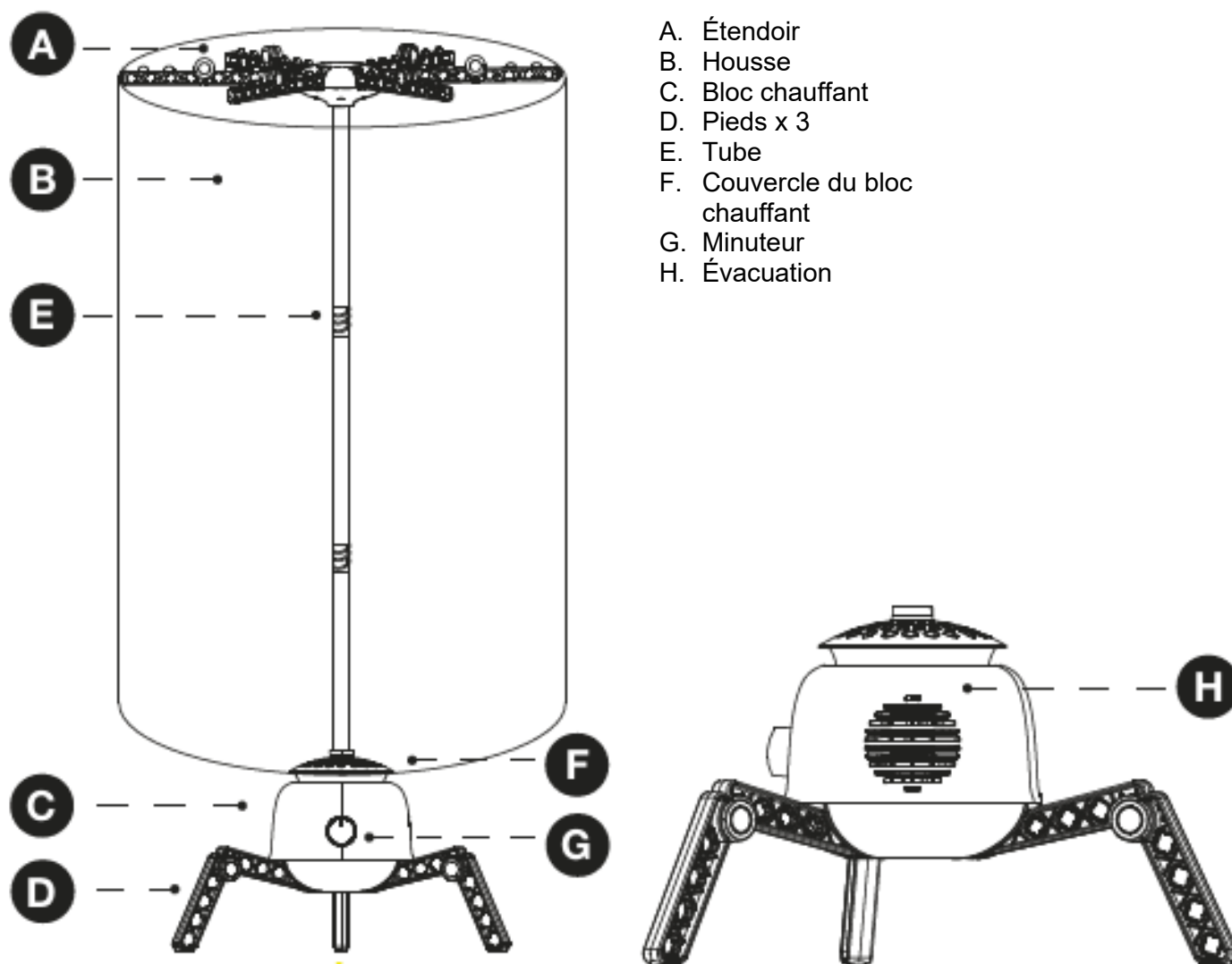

Montage du Dri Buddi

Le Dri Buddi est rapide et facile à assembler.

Déballer les pièces avec soin et retirer tout emballage. S'assurer que l'appareil est éteint et débranché pendant le montage.

1. Clipser les 3 pieds (D) dans les trous situés sous le bloc chauffant (C). S'assurer qu'ils sont bien fixés et à niveau pour assurer la stabilité de l'appareil.

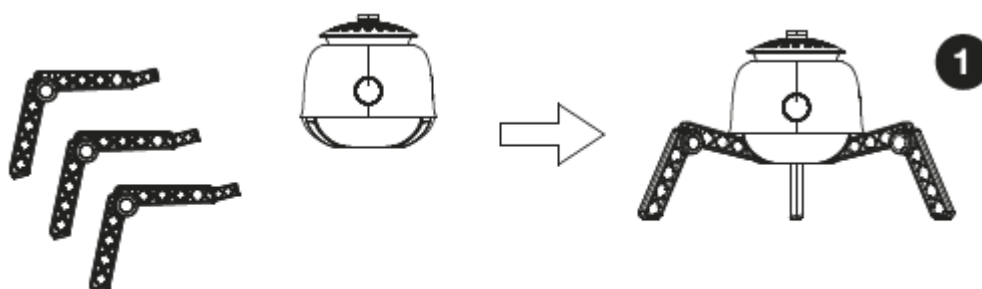

Montage du Dri Buddi (suite)

2. Relier les 3 parties du tube (E) ensemble en vissant les embouts male et femelle dans le sens des aiguilles d'une montre jusqu'au bout.
3. Insérer le tube (E) dans le trou situé sur le dessus du bloc chauffant (C) jusqu'à ce qu'il soit bien fixé.

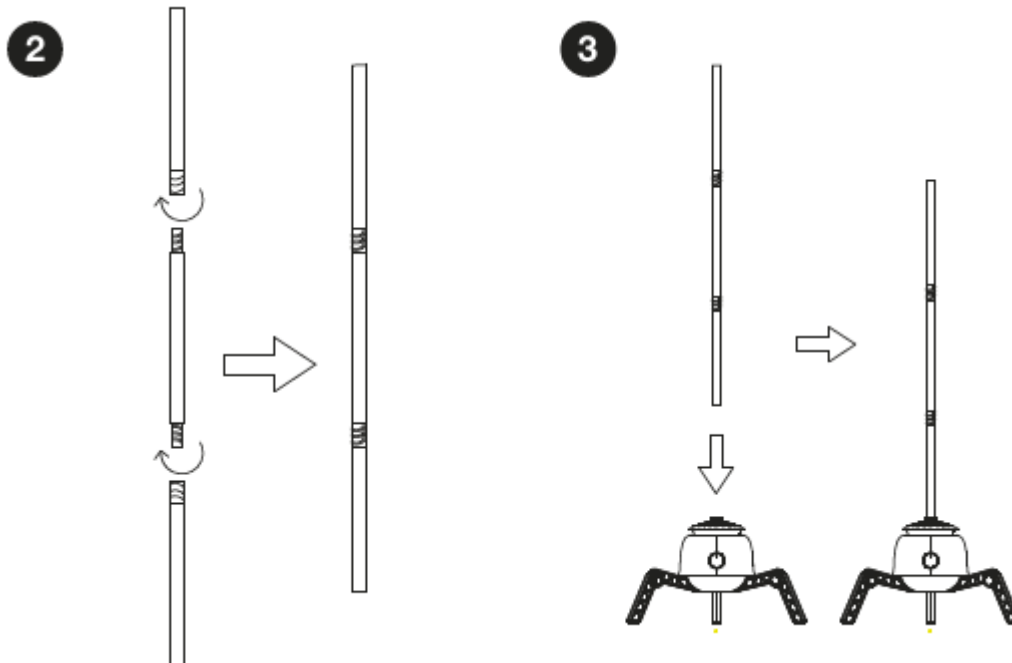

4. Insérer l'étendoir (A) dans le tube (E) jusqu'à ce qu'il soit bien fixé. Ouvrir totalement les bras pour déplier les porte-vêtements.

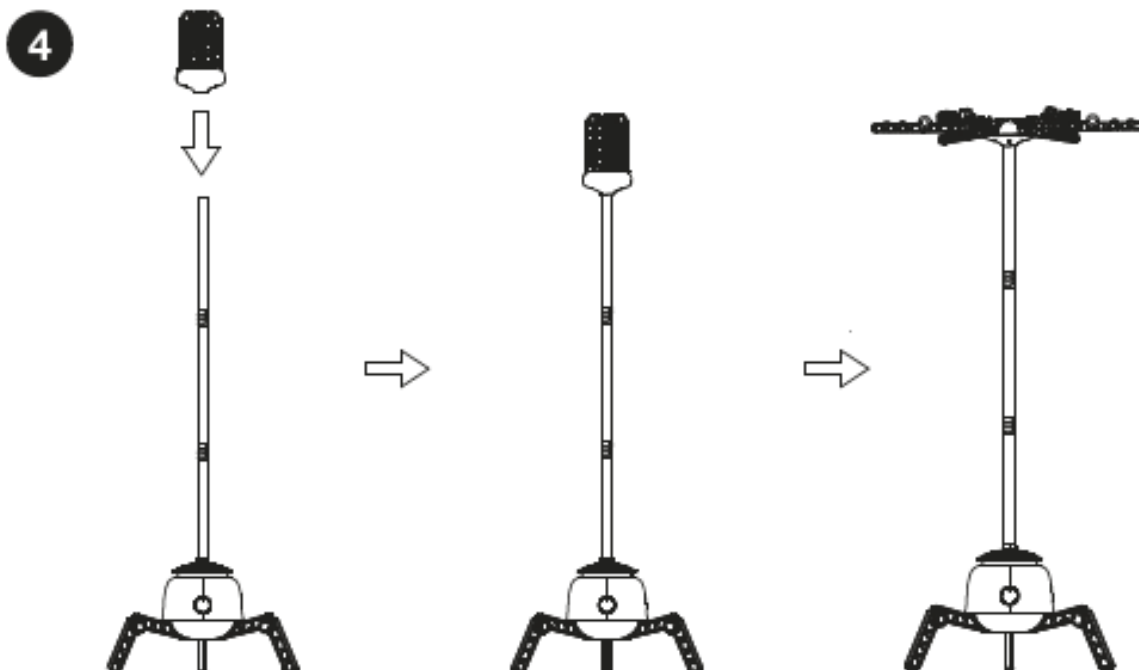

Montage du Dri Buddi (suite)

- Ouvrir toutes les fermetures à glissière de la housse (B). Le dessus de la housse (B) est celui où les trois fermetures se rejoignent ; l'anneau noir est en bas.
- Placer la housse (B) autour de l'appareil, de sorte qu'elle entoure bien tous les vêtements et que l'anneau noir repose autour du couvercle (F) du bloc chauffant (C).
Vérifier que la housse (B) est correctement positionnée sur le bloc chauffant (C), et non par-dessus celui-ci.
- Remonter toutes les fermetures et replier le haut de la housse vers le bas. Votre Dri Buddi est maintenant prêt à être utilisé.



ATTENTION : NE PAS placer la housse sur l'appareil quand il est déjà allumé et/ou chaud. La housse pourrait brûler ou ne pas être correctement positionnée.

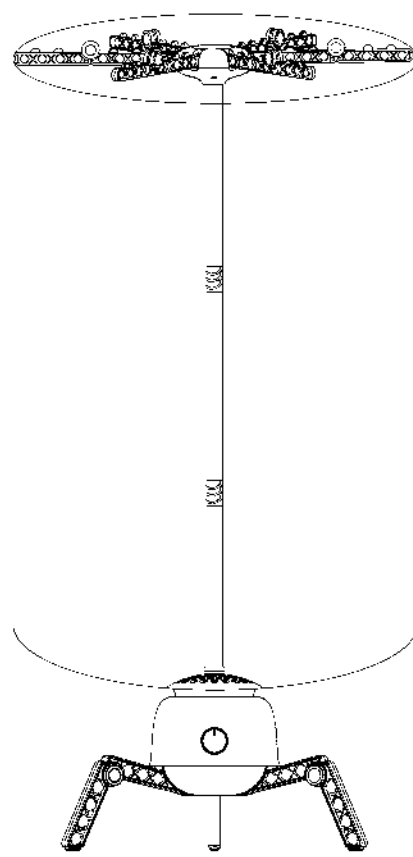

5

6

7

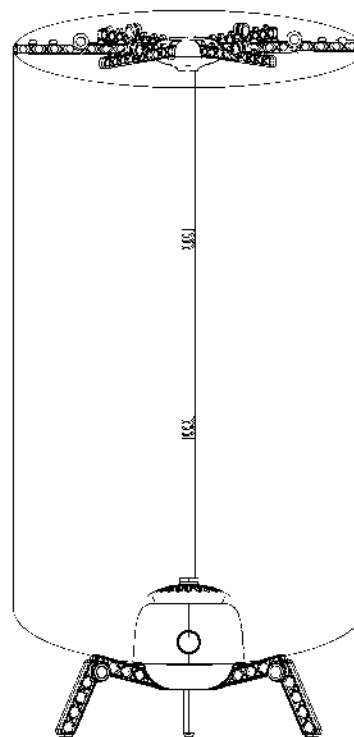
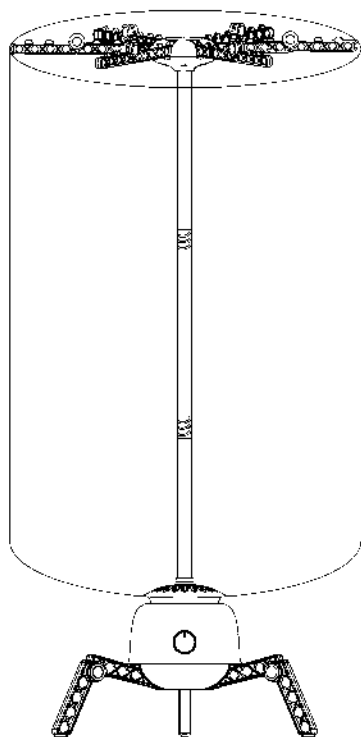

Utilisation du Dri Buddi

Le Dri Buddi sèche le linge en tout temps en faisant circuler de l'air chaud autour des vêtements placés dans une housse spéciale. Son puissant ventilateur est silencieux et performant et sèche votre linge en 1 à 3 heures. Il est plus délicat pour les vêtements qu'un sèche-linge à tambour. Le linge est séché doucement, ne rétrécit pas et ne se froisse pas, ce qui réduit aussi le temps de repassage.

Le Dri Buddi n'est pas recommandé pour le linge trempé ou non essoré. Le linge doit idéalement avoir été essoré au lave-linge ou bien essoré en cas de lavage à la main. Le temps de séchage est ainsi réduit au minimum et il n'y a pas de risque de flaque d'eau sur le sol.

N.B. L'appareil doit impérativement être utilisé dans un espace bien ventilé. En l'absence de ventilation, il peut aussi être utilisé à proximité d'une fenêtre ouverte. **NE PAS** installer l'appareil directement contre un mur ; laisser un écart d'au moins 3 cm pour que l'air puisse circuler.

1. En premier lieu, s'assurer que l'appareil est totalement monté, non branché sur secteur et éteint. Placer l'appareil sur une surface plane et sèche.
2. Ouvrir les trois fermetures à glissière. Abaisser la housse, mais veiller à ce que l'anneau noir reste posé au-dessus du bloc chauffant. Laisser le reste de la housse tomber par terre.
3. Placer le linge humide sur des cintres (en plastique de préférence) et les accrocher sur les porte-vêtements en les écartant de manière égale pour un résultat optimal. Ne pas accrocher les vêtements trop près les uns des autres. Ils sécheront plus vite si l'air circule bien entre eux. Chaque bras est conçu pour accueillir 2 à 3 cintres et peut supporter un poids maximal de 2 kg. Bien répartir le linge sur les porte-vêtements pour éviter que l'appareil ne se renverse. Disposer les vêtements les plus lourds à l'intérieur et les plus légers à l'extérieur.

Ne pas dépasser le poids maximal de 10 kg que peut supporter l'appareil. Le Dri Buddi peut accueillir jusqu'à 18 vêtements.

4. Remonter la housse sur l'appareil, puis remonter toutes les fermetures.
5. Brancher l'appareil sur le secteur et l'allumer.
6. Tourner le minuteur dans le sens des aiguilles d'une montre pour définir le temps (30 minutes minimum et 180 minutes maximum). Le témoin lumineux s'allume en rouge pour indiquer que l'appareil est en marche. Le Dri Buddi s'arrête automatiquement quand le minuteur est terminé.
7. Éteindre l'appareil et débrancher la prise secteur. Laisser refroidir quelques minutes avant d'ouvrir la housse et de retirer les cintres.
8. Laisser l'appareil refroidir complètement avant de le ranger.

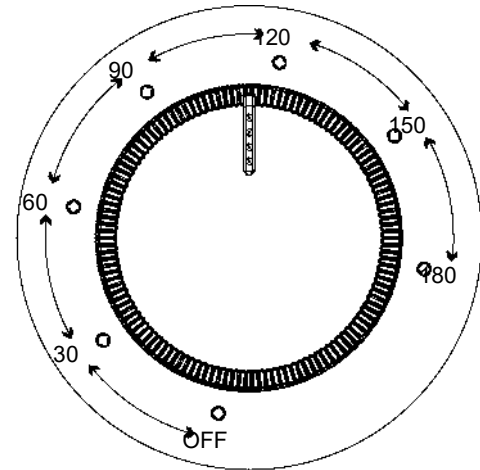

Nettoyage et entretien

Nettoyer à l'aide d'un chiffon doux humide. **NE PAS** rincer à l'eau.

Vérifier la sortie du ventilateur et l'arrivée d'air sur le côté du bloc chauffant pour s'assurer qu'ils ne sont pas obstrués et qu'il n'y a pas de poussière. Le nettoyage des entrées et sorties d'air doit être effectué uniquement à l'aide d'un chiffon sec ou légèrement humidifié.

Informations techniques

Modèle n° : MZX-Y90-1 / DRY10

Tension nominale : 220-240 V

Fréquence nominale : 50 Hz

Puissance nominale : 850 W

Dimensions approximatives (totalement ouvert) : Ø 64 cm x H 130 cm

Poids : 2,4 kg

Remplacement du fusible et de la fiche secteur (Royaume-Uni et Irlande uniquement)

Cet appareil est équipé d'une prise BS 1363 13 A. Si le fusible doit être changé, utiliser uniquement un fusible agréé ASTA ou BSI, compatible BS 1362 et d'une intensité nominale de 13 A. En cas de doute sur la fiche ou le fusible à utiliser, consulter un électricien qualifié.

Changement de fusible

1. À l'aide d'un tournevis plat, lever le couvercle du compartiment à fusible.
2. Retirer soigneusement le fusible présent.
3. Clipser le nouveau fusible 13 A à l'endroit prévu.
4. Clipser fermement le couvercle pour le refermer.

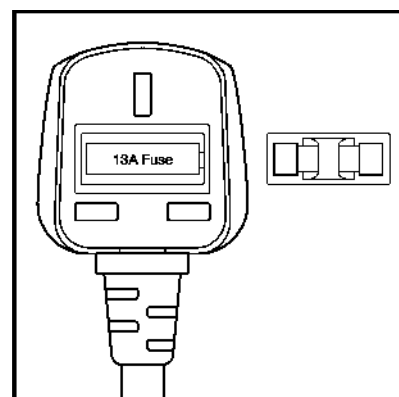

Si le câble d'alimentation est endommagé, contacter le service clients de JML.

Garantie

Ce produit est garanti un an contre tout défaut dans la fabrication ou les matériaux utilisés. La présente garantie ne porte pas atteinte aux droits légaux du consommateur. Pour tout remboursement ou échange, veuillez retourner l'article au point de vente où l'achat a été effectué. Une preuve d'achat vous sera demandée. En cas de problème ou pour toute question relative à ce produit, veuillez contacter le Service clients de JML.

Mise au rebut et respect de l'environnement

Cet appareil est soumis à la réglementation relative aux déchets d'équipements électriques et électroniques (DEEE). Il ne doit pas être jeté avec les ordures ménagères, mais rapporté en point de tri ou de collecte pour recyclage. Pour plus d'informations, veuillez contacter votre collectivité locale ou le centre de tri agréé :

17 rue de la Garenne
95310 SAINT-OUEN-L'AUMONE
FRANCE
venteo@venteo.fr - www.venteo.fr
01 34 25 85 51

produit distribué par VENTEO SAS / contact@venteo.fr / www.venteo.fr

